

(1 : 5)

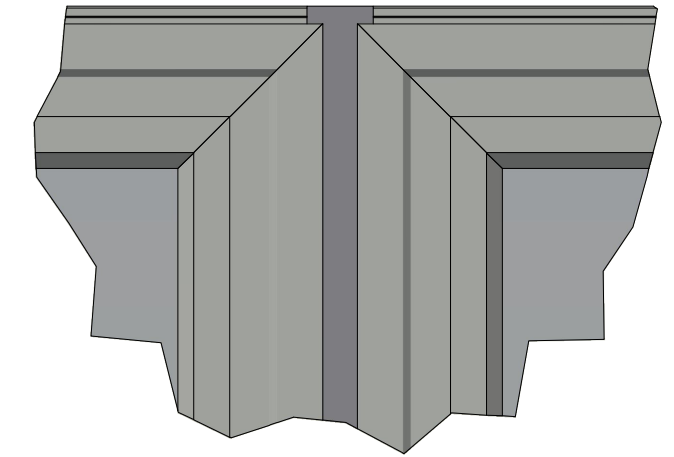

- 1 Om karmarna är försedda med karmhylsor, skurva in dessa så de ligger i linje med karmen.
- 2 Täta med lämplig fogmassa mellan karmarna innan de skruvas ihop.
- 3 Lägg en sträng med fogmassan i glipan som blir mellan aluminiumet.
- 4 För in skarvplåten i spåret mellan karmarna. Börja uppifrån och trä den nedåt. Se till att plåten täcker hela anslutningen.
- 5 Kläm ev. fast plåten med t.ex kil eller liknande under tiden fogmassan torkar.
- 6 44mm skarvplåt används vid Fönster mot Fönster. 34mm skarvplåt används vid Dörr mot Fönster.

(1 : 2)

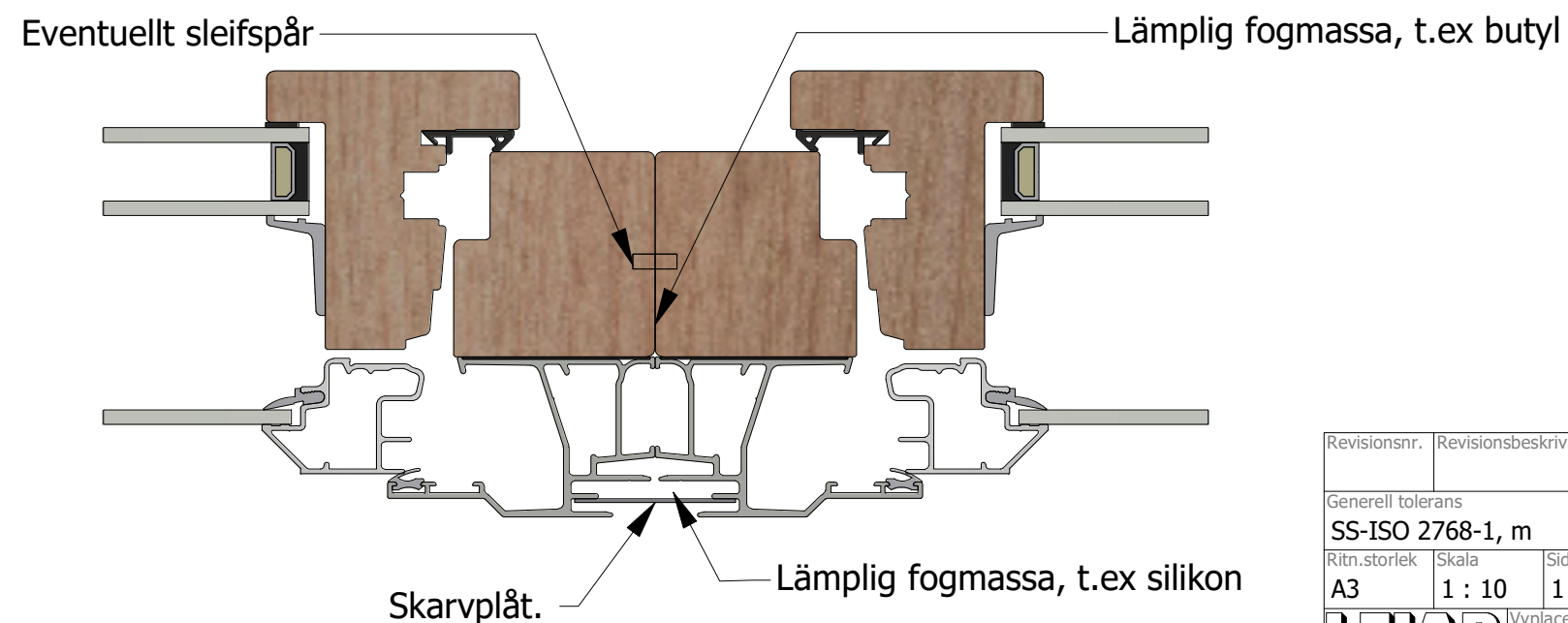

Karmar kan även fås med s.k sleifspår, för att med hjälp av masonitstickor underlätta linjering av fönster

Revisionsnr.	Revisionsbeskrivning			Produktnamn	Skapad av	Skapad datum
	Generell tolerans SS-ISO 2768-1, m				AlexanderV	2024-04-30
Ritn.storlek A3	Skala 1 : 10	Sida 1	Beskrivning Montage karm mot karm med skarvplåt	Filnamn MP-KARMSKARV_240.dwg	Ritningsnr. MP-KARM/KARM_240	